

instrukcja obsługi

ROWER MIEJSKI- z napędem elektrycznym do 250W

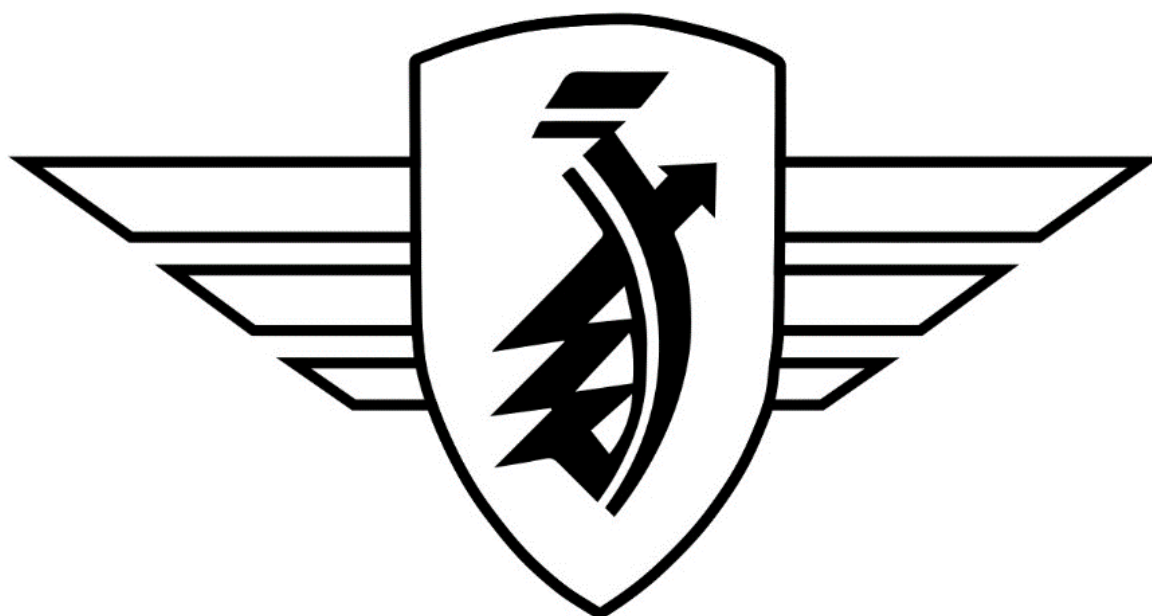

ZUNDAPP

Oryginalna instrukcja obsługi



Zawartość

1. Uwagi dotyczące instrukcji i producenta	5
- Zachowaj instrukcje dostępne	5
- Cechy konstrukcyjne w tekście	5
- Cechy konstrukcyjne na ilustracjach	5
- Powiązane dokumenty	5
- Prawa autorskie	5
- Dane kontaktowe producenta	5
2. Bezpieczeństwo	6
- Przeznaczenie	6
- Zakaz nieautoryzowanych modyfikacji	6
Mocowanie bagażników i/lub przyczep.....	7
- Minimalny wiek	7
- Kwalifikacje personelu	7
- Sprzęt ochrony osobistej.....	7
- Cechy konstrukcyjne ostrzeżeń	8
- Cechy konstrukcyjne zawiadomień o szkodach majątkowych.....	8
- Cechy konstrukcyjne końcówek	8
- Znaki ostrzegawcze i informacyjne	9
- Podstawowe instrukcje bezpieczeństwa.....	10
Unikaj poważnych obrażeń lub śmierci z powodu usterek mechanicznych i nieprawidłowego obchodzenia się z rowerem.....	10
Unikaj porażenia prądem lub eksplozji na skutek nieprawidłowego obchodzenia się z akumulatorem i ładowarką.	10
Unikaj pożaru lub eksplozji	10
Unikaj poważnych obrażeń spowodowanych kontaktem części ciała z elementami roweru.....	11
Unikaj poważnych obrażeń spowodowanych uszkodzonymi elementami.....	11
Unikaj poważnych obrażeń lub śmierci podczas deszczowej pogody	11
Unikaj poważnych obrażeń lub śmierci przy słabym świetle lub w nocy	11
Unikaj poważnych obrażeń lub śmierci w wyniku uszkodzonych, wygiętych lub luźnych reflektorów i oświetlenia.....	11
Unikaj poważnych obrażeń podczas jazdy w terenie lub po krawężnikach	12
Aby uniknąć poważnych obrażeń lub śmierci, wymieniając komponenty lub dodając akcesoria.....	12
Unikaj poważnych obrażeń na skutek nieprawidłowej konserwacji, pielęgnacji i czyszczenia.....	12



Unikaj oparzeń	12
Unikaj uszkodzeń nóg	12
Unikaj wibracji	12
Wibracja.....	13
Unikaj chorób	13
Unikanie odwodnienia podczas jazdy na rowerze	13
Unikaj zamarznięcia	13
Unikanie upadków poprzez nagłe użycie wspomaganie silnikiem elektrycznym	13
Unikaj zatrucia	13
- Unikaj szkód materialnych	13
3. Opis	14
- Budowa	14
Rower miejski.....	14
- Zakres dostawy	15
- Napęd pomocniczy	15
Silnik elektryczny	15
Paczka baterii.....	15
Sterowanie	16
- Hamulce	16
Hamulce typu V.....	16
- Zmiana biegów	16
- Pedał	17
4. Rozpakowanie i sprawdzenie dostawy	17
5. Montaż elementów roweru	17
- Montaż kierownicy	18
- Regulacja siodełka	18
Pozycja siodełka.....	18
Wysokość siodełka	19
- Montaż pedałów	20
6. Przed pierwszą podróżą	21
- Sprawdź rozmiar roweru	21
- Regulacja siodełka	21
- Regulacja kierownicy	21
- Naładować baterię	22



- Sprawdź ciśnienie w oponach.....	22
7. Obsługa roweru	23
- Instalowanie i wyjmowanie akumulatora	23
- Zaciągnij hamulce	24
- Obsługa obwodu.....	24
8. Sterowanie napędem pomocniczym.....	24
- Przegląd i funkcje jednostki sterującej	24
- Włączanie i wyłączanie	25
- Włączanie i wyłączanie oświetlenia	25
- Pomoc w pchaniu	25
- Wybierz poziom wsparcia	26
- Wyświetlanie poziomu naładowania baterii i poziomu naładowania.....	26
9. Jazda na rowerze.....	27
- Wskazówki dotyczące bezpiecznej jazdy.....	27
- Jazda z napędem pomocniczym.....	28
- Jazda bez napędu pomocniczego.....	29
10. Rozwiązywanie problemów	30
11. Transport roweru.....	31
12. Konserwacja i pielęgnacja roweru.....	32
- Dbanie o akumulator.....	32
- Konserwacja silnika elektrycznego i sterowania	33
- Interwały konserwacyjne.....	34
- Książka serwisowa.....	35
13. Utylizacja roweru	38
14. Gwarancja.....	38
15. Bilet rowerowy	39
16. Serwis i kontakt.....	40
17. Deklaracja zgodności	41



1. Uwagi dotyczące instrukcji i producenta

Niniejsza instrukcja pomoże Ci bezpiecznie korzystać z elektrycznego roweru miejskiego. Te rowery elektryczne zwane są dalej w skrócie „rowerami”. Niniejsza instrukcja została stworzona zgodnie z normą IEC 82079-1 (Tworzenie instrukcji, struktura, treść i prezentacja).

-Zachowaj dostępne instrukcje

Niniejsza instrukcja stanowi część roweru.

- Zawsze przechowuj tę instrukcję razem z rowerem.
- Upewnij się, że instrukcje są łatwo dostępne dla użytkownika.
- Dołącz tę instrukcję, jeśli sprzedajesz rower lub oddajesz go w jakikolwiek inny sposób.

- Cechy konstrukcyjne w tekście

Różne elementy tej instrukcji mają określone cechy konstrukcyjne. Dzięki temu można łatwo rozróżnić następujące elementy:

normalny tekst

- Kroki działania
- Wyliczenie

-Cechy konstrukcyjne na ilustracjach

Jeżeli w legendzie lub w tekście bieżącym powołano się na elementy, nadawany jest im numer.

-Dokumenty przyczyniające się

Dalsze uwagi, instrukcje i informacje na temat podzespołów roweru można znaleźć w razie potrzeby w dokumentach danego producenta. Dokumenty te są uważane za część niniejszej instrukcji. Przechowuj te dokumenty razem z niniejszą instrukcją. Jeśli sprzedajesz lub w inny sposób przekazujesz rower, zabierz ze sobą te dokumenty. Ryzyko obrażeń w wyniku nieprzestrzegania obowiązujących dokumentów.

- Przed użyciem roweru przeczytaj i przestrzegaj całej obowiązującej dokumentacji. Obowiązujące dokumenty obejmują następujące rodzaje dokumentów:
- Instrukcje
- Instrukcje składania
- Deklaracje zgodności lub włączenia

-Prawo autorskie

Niniejsza instrukcja zawiera informacje podlegające prawu autorskiemu. Bez uprzedniej pisemnej zgody Pentagon Sales GmbH Niniejsza instrukcja nie może być kopiowana, drukowana, filmowana, przetwarzana, powielana ani rozpowszechniana w jakiegokolwiek formie, ani w całości, ani w części. © Pentagon Sales GmbH 2019 -Wszelkie prawa zastrzeżone.

-Dane kontaktowe producenta

Pentagon Sales GmbH
Lindenstraße 31 - 33
D-73479 Ellwangen (Jagst)
www.pentagonales.de



2. Bezpieczeństwo

-Przeznaczenie

Ogłoszenie	
	Prawidłowe użytkowanie obejmuje przeczytanie i zrozumienie instrukcji obsługi!

Rowery miejskie przeznaczone są do transportu jednej osoby. Rowery miejskie nie nadają się do:

- Skoki
- Koła
- Akrobacje
- Zjazd
- Jazda po schodach
- Jazda przez głęboką wodę
- Udział w wydarzeniach sportowych.

Prawidłowe użytkowanie obejmuje również przestrzeganie zalecanych częstotliwości konserwacji oraz przeczytanie i zrozumienie niniejszej instrukcji.

-Zakaz nieautoryzowanych modyfikacji

Zakaz	
	Nieautoryzowane modyfikacje są dozwolone wyłącznie za zgodą producenta! W przypadku modyfikacji bez zgody producenta deklaracja zgodności wygasa!

Nieautoryzowane modyfikacje lub zmiany w rowerze mogą prowadzić do poważnych obrażeń i utraty gwarancji. Dotyczy to w szczególności manipulacji i wymiany silnika elektrycznego i sterownika.

Nigdy nie wprowadzaj żadnych zmian w układzie sterowania ani w silniku elektrycznym.



Mocowanie bagażników i/lub przyczep

Mocowanie bagażników i/lub zaczepów do przyczep jest z reguły dozwolone wyłącznie po konsultacji z producentem.

Jeżeli jakiegokolwiek rodzaj nośnika ładunku zostanie zmodyfikowany lub dodany bez zgody producenta, dostarczona deklaracja zgodności traci ważność, a całe ryzyko ponosi użytkownik.

Dołączony bagażnik został zaprojektowany i zatwierdzony do maksymalnego obciążenia 20 kg (zgodnie z normą DIN EN ISO 11243:2016-12).

-Minimalny wiek

Z punktu widzenia ustawodawcy nie ma minimalnego wieku uprawniającego do kierowania rowerem elektrycznym. Zaleca się jednak ukończenie 14. roku życia.

-Kwalifikacje personelu

Niniejsza instrukcja przeznaczona jest dla przeszkolonych kierowców. Od kierowcy wymagana jest następująca wiedza i doświadczenie:

- został poinstruowany w zakresie obsługi roweru przez wyspecjalizowanego sprzedawcę
- wie, że niewłaściwe użytkowanie roweru może być przyczyną wypadków
- potrafi korzystać z roweru zgodnie z niniejszą instrukcją.

-Sprzęt ochrony osobistej

Podczas jazdy na rowerze możliwe są poważne obrażenia lub śmierć.

- Podczas jazdy zawsze noś zatwierdzony kask i postępuj zgodnie z instrukcjami producenta zawartymi w dołączonych instrukcjach dotyczących regulacji, użytkowania i pielęgnacji kasku.
- Zawsze noś solidne buty z antypoślizgową podeszwą (np. profilowaną gumową podeszwą).
- Zawsze noś rękawiczki, najlepiej.
- Aby uniknąć wciągnięcia się w rower lub przedmioty na poboczu drogi lub ścieżki, zawsze noś obcisłą odzież.
- Zawsze noś okulary (przezroczyste), które chronią przed brudem, kurzem i owadami.
- Zawsze noś przyciemniane okulary, gdy jest słonecznie.



-Cechy konstrukcyjne ostrzeżeń

W tym przewodniku znajdziesz następujące ostrzeżenia:

OSTRZEŻENIE	
	Wskazówki z napisem OSTRZEŻENIE ostrzegają o jednym niebezpieczną sytuację, która może skutkować śmiercią lub może spowodować poważne obrażenia.

OSTROŻNOŚĆ	
	Wskazówki zawierające słowo PRZESTROGA ostrzegają o sytuacji, która może skutkować niewielkimi lub umiarkowanymi obrażeniami może prowadzić.

-Cechy konstrukcyjne zawiadomień o szkodach majątkowych

OSTRZEŻENIE	
	Wskazówki te ostrzegają o sytuacji, która może prowadzić do szkód materialnych wskazówki.

-Cechy konstrukcyjne końcówek



Wskazówki zawierają dodatkowe informacje.



-Znaki ostrzegawcze i informacyjne

- Upewnij się, że wszystkie znaki ostrzegawcze i informacyjne umieszczone na rowerze są zawsze dobrze widoczne i czytelne.
- Natychmiast wymienić uszkodzone lub zagubione znaki ostrzegawcze i informacyjne.

Na rowerze zamontowane są następujące znaki ostrzegawcze i informacyjne:

Podpisać	Wyjaśnienie
	bardziej ogólne Ostrzeżenie
	Gorące ostrzeżenie powierzchnia
	żadnych myjek wysokociśnieniowych używać
	Silnik elektryczny i jego komponenty Nie otwierać
	Instrukcje przestrzegać



-Podstawowe instrukcje bezpieczeństwa

Unikaj poważnych obrażeń lub śmierci spowodowanych defektami mechanicznymi i niewłaściwą obsługą roweru

Jazda na rowerze może skutkować poważnymi obrażeniami lub śmiercią w wyniku awarii mechanicznej lub nieprawidłowego obchodzenia się z rowerem.

- Zawsze przeprowadzaj test bezpieczeństwa (patrz *rozdzielić na rowerze*) przed jazdą na rowerze.
- Przed jazdą zapoznaj się z hamulcami, pedałami i przerzutkami.
- Zawsze jeźdź z prędkością odpowiednią do warunków jazdy.

Unikaj porażenia prądem lub eksplozji na skutek nieprawidłowego obchodzenia się z akumulatorem i ładowarką.

Nieprawidłowe obchodzenie się z akumulatorem i ładowarką może spowodować porażenie prądem lub eksplozję. Może to spowodować poważne obrażenia lub śmierć.

- Używaj wyłącznie baterii dołączonej do zestawu.
- Nigdy nie podłączaj bieguna dodatniego do ujemnego akumulatora.
- Chroń akumulator przed bezpośrednim działaniem promieni słonecznych.
- Nie demontuj akumulatora.
- Do ładowania akumulatora używaj wyłącznie ładowarki dołączonej do zestawu.

- Używaj ładowarki wyłącznie w pomieszczeniach zamkniętych.
- Wtyczka ładowarki służy do odłączania urządzenia od sieci elektrycznej. Upewnij się, że gniazdko elektryczne znajduje się blisko ładowarki i jest łatwo dostępne.
- Używaj ładowarki wyłącznie do uziemionego gniazdka sieciowego 230 V.
- Utrzymuj styki metalowe w czystości, w razie potrzeby wyczyść je miękką, suchą szmatką.
- Naładuj akumulator z widocznymi uszkodzeniami, np. uszkodzony. B. pęknięta obudowa.
- Zabierz akumulator z widocznymi uszkodzeniami, np. uszkodzony. B. uszkodzona obudowa nie działa.
- Nie upuszczaj baterii.
- Ładuj akumulator w temperaturze od 10° do 30°.
- Upewnij się, że ładowarka jest używana wyłącznie przez osoby, które nie mają ograniczonych zdolności fizycznych, sensorycznych lub umysłowych.

Unikaj pożaru lub eksplozji

Zwarcie może nastąpić na skutek wilgoci, zanieczyszczeń przewodzących prąd elektryczny lub uszkodzeń mechanicznych. Może to spowodować pożar lub eksplozję akumulatora.

- Silnik elektryczny i sterowanie czyścić od zewnątrz wyłącznie wilgotną gąbką. Nigdy nie używaj myjki wysokociśnieniowej.
- Jeżeli przypadkowo zanurzysz te elementy całkowicie w wodzie, natychmiast odłącz silnik od akumulatora i nie używaj go ponownie, dopóki nie zostanie to sprawdzone przez producenta.



Unikaj poważnych obrażeń spowodowanych kontaktem części ciała z elementami roweru

Podczas jazdy części ciała lub inne przedmioty mogą zetknąć się z ostrymi zębami zębatek, ruchomym łańcuchem, obracającymi się pedałami i korbami oraz obracającymi się kołami roweru. Może dojść do poważnych obrażeń.

- Podczas jazdy należy uważać, aby części ciała nie miały kontaktu z wymienionymi elementami roweru.

Unikaj poważnych obrażeń spowodowanych uszkodzonymi elementami

Podczas jazdy w terenie lub po krawężnikach silnik elektryczny, korba lub wspornik dolny mogą opaść i ulec uszkodzeniu. Może dojść do poważnych obrażeń.

- Korzystaj z roweru wyłącznie po zatwierdzonych ścieżkach.
- Jeśli występują przeszkody, zsiądź i podnieś rower.
- W przypadku jakichkolwiek uszkodzeń należy zlecić sprawdzenie roweru specjalistycznemu sprzedawcy.

Unikaj poważnych obrażeń lub śmierci podczas deszczowej pogody

Deszczowa pogoda wpływa na przyczepność, hamowanie i widoczność zarówno dla rowerzystów, jak i wszystkich innych użytkowników dróg. W deszczową pogodę skuteczność hamowania Twoich hamulców (i hamulców wszystkich innych użytkowników drogi) ulega znacznemu zmniejszeniu. Ponadto bieżnik opony nie trzyma się tak dobrze na suchej nawierzchni. Utrudnia to kontrolę prędkości i zwiększa ryzyko utraty kontroli nad pojazdem. Może to spowodować poważne obrażenia lub śmierć.

- W deszczową pogodę zawsze jedź powoli.
- Zawsze hamuj ostrożnie i aktywnie, gdy pogoda jest deszczowa.
- Wyłączyć silnik elektryczny lub jechać ostrożnie, przy minimalnym wsparciu silnika.

Unikaj poważnych obrażeń lub śmierci przy słabym świetle lub w nocy

Jazda nocą i o zmierzchu jest bardziej niebezpieczna niż w dzień. Rowerzysta jest bardzo słabo widoczny dla innych użytkowników drogi, co może skutkować poważnymi obrażeniami lub śmiercią.

- Unikaj jazdy nocą i o zmierzchu.
- Zawsze jedź powoli.
- Zawsze jedź z oświetleniem rowerowym i odbłaskami.
- Zawsze unikaj ciemnych obszarów i obszarów o dużym lub szybkim natężeniu ruchu.
- Zawsze unikaj przeszkód na drodze.
- Jeśli to możliwe, jedź znanymi trasami.

Unikaj poważnych obrażeń lub śmierci w wyniku uszkodzonych, wygiętych lub luźnych reflektorów i oświetlenia

Odblaski rowerowe wychwytyją światło latarni ulicznych i reflektorów samochodowych i odbijają je, dzięki czemu zostaniesz rozpoznany jako rowerzysta. Uszkodzone, wygięte lub poluzowane światła odblaskowe mogą utrudniać innym użytkownikom drogi dostrzeżenie Cię. Może to spowodować poważne obrażenia lub śmierć.

- Regularnie sprawdzaj reflektory i uchwyt.



- Zlecić wymianę uszkodzonych, wygiętych lub luźnych reflektorów specjalistycznemu sprzedawcy.

Unikaj poważnych obrażeń podczas jazdy w terenie lub po krawężnikach

Jazda w terenie lub po krawężnikach z nieodpowiednią prędkością może spowodować upadek. Może to spowodować poważne obrażenia lub śmierć.

- Zawsze jedź z prędkością odpowiednią do warunków otoczenia.

Aby uniknąć poważnych obrażeń lub śmierci, wymieniaj komponenty lub dodawaj akcesoria

Dostępnych jest wiele komponentów i akcesoriów, które mogą poprawić komfort, osiągi i wygląd roweru. Dodawanie komponentów lub akcesoriów odbywa się na własne ryzyko. Te komponenty lub akcesoria mogły nie zostać przetestowane przez producenta roweru pod kątem kompatybilności, niezawodności i bezpieczeństwa. Niepotwierdzona kompatybilność, niezawodność i bezpieczeństwo, a także niewłaściwa instalacja, użytkowanie i konserwacja podzespołów lub akcesoriów roweru mogą skutkować poważnymi obrażeniami, a nawet śmiercią.

- Zawsze skonsultuj się ze swoim specjalistycznym sprzedawcą przed instalacją, użytkowaniem i konserwacją komponentu.
- Zawsze czytaj i postępuj zgodnie z instrukcją obsługi dołączonej do akcesorium.

Unikaj poważnych obrażeń na skutek nieprawidłowej konserwacji, pielęgnacji i czyszczenia

Niewłaściwa konserwacja, pielęgnacja i czyszczenie mogą skutkować obrażeniami, a nawet śmiercią.

- Wykonuj wyłącznie czynności wymienione w planie konserwacji.
- Używaj wyłącznie dostępnych w handlu środków smarnych i czyszczących.
- Inne prace konserwacyjne i naprawy należy zlecać wykwalifikowanemu sprzedawcy.

Unikaj oparzeń

Elementy roweru (np. hamulce, koła itp.) mogą się nagrzewać podczas jazdy. Dotknięcie tych elementów może spowodować oparzenia.

- Przed przystąpieniem do jakichkolwiek prac należy odczekać, aż gorące elementy ostygną lub założyć rękawice ochronne odporne na wysoką temperaturę.

Unikaj uszkodzeń nóg

Jeśli odległość pedałów (współczynnik Q) jest zbyt mała, może dojść do uszkodzenia nóg. Istnieje ryzyko, że rowerzyści będą mieli problemy z zamontowanym mechanizmem korbowym.

- W takim przypadku należy natychmiast zlecić naprawę roweru wyspecjalizowanemu sprzedawcy.

Unikaj wibracji

Nieprawidłowy montaż, zużycie i przeciążenie (np. dotarcie silnika elektrycznego podczas jazdy po nierównościach lub krawężniach) lub luźne części mogą spowodować utratę okrągłości silnika elektrycznego.

- Korzystaj z roweru wyłącznie po zatwierdzonych ścieżkach.
- Przed każdą podróżą należy sprawdzić jednostkę napędową, czy pracuje płynnie i bez luzów.



- Jeśli występują pęknięcia, zgrzyty lub oczywiste dźwięki

W przypadku jakichkolwiek uszkodzeń należy udać się do specjalistycznego sprzedawcy w celu naprawy roweru. Używając roweru po szosie lub w terenie, na ciało człowieka wprowadzane są wibracje przez nawierzchnię, po której się porusza.

- Korzystaj z roweru wyłącznie po zatwierdzonych ścieżkach.

wibracja

Przy użytkowaniu zgodnym z przeznaczeniem nie przekracza się wartości $2,5 \text{ m/s}^2$ dla układu ręka-ramię i $0,5 \text{ m/s}^2$ dla całego ciała.

Jeśli źle się czujesz na skutek silnych wibracji powodowanych przez zmieniającą się nawierzchnię, powinieneś odpowiednio dostosować prędkość i skorzystać z funkcji amortyzowanego widelca!

Unikaj chorób

Długie i częste siedzenie na siodelku może potencjalnie powodować chorobę prostaty u mężczyzn.

- Zamontuj siodło (jeśli to konieczne) odpowiednie dla ergonomii kobiet/mężczyzn.

- Jeśli to konieczne, skorzystaj z profilaktyki.

Unikaj odwodnienia podczas jazdy na rowerze

Jazda na rowerze to wyczerpująca aktywność fizyczna.

- Zawsze upewnij się, że masz wystarczającą ilość płynów.

Unikaj zamarzania

Jazda na rowerze w niskich lub niskich temperaturach może spowodować zamrożenie.

- Zawsze noś odpowiednią odzież, w tym ochronę twarzy, w niskich lub niskich temperaturach.

Unikaj upadków, korzystając nagle ze wsparcia silnika elektrycznego

W związku z nagłym uruchomieniem wspomaganie silnika elektrycznego istnieje ryzyko utraty kontroli i upadku.

- Zawsze przetestuj wspornik silnika elektrycznego przed pierwszą jazdą.
- Zawsze noś sprzęt ochrony osobistej (PPE).

Unikaj zatrucia

Z uszkodzonych elementów roweru (np. akumulatorów, podzespołów elektrycznych lub elektronicznych) może wydobywać się materiał lub opary. Może dojść do zatrucia środowiska.

- Pozbывaj się starych baterii oraz podzespołów elektrycznych i elektronicznych roweru zgodnie z wymogami prawnymi.
- Proszę zwrócić uwagę na informacje dostarczone przez producenta tych produktów.

-Unikaj szkód materialnych

Niewłaściwe obchodzenie się z akumulatorem może prowadzić do szkód materialnych.

- Upewnij się, że akumulator nie jest całkowicie rozładowany (głębokie rozładowanie).



- Przechowuj akumulator wyłącznie w suchym miejscu o niskiej wilgotności.
- Upewnij się, że przechowywany akumulator jest ładowany co najmniej raz na sześć miesięcy.

3. Opis

-Budowa

Rower miejski

Rower miejski przeznaczony jest do jazdy po utwardzonych ścieżkach i ulicach. Nie jest przeznaczony do użytku na nieutwardzonych ścieżkach i powierzchniach. Zwykle w zestawie znajduje się niezbędny sprzęt zgodny z StVZO.

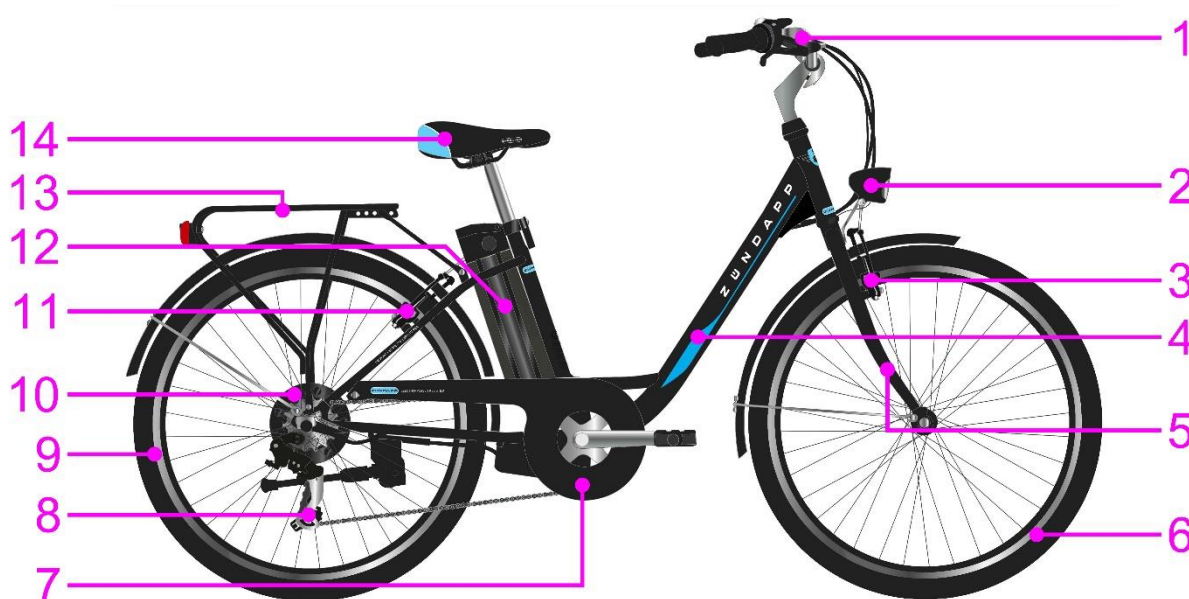

Przedmiot nr.	Przeznaczenie	Przedmiot nr.	Przeznaczenie
1	Kierownice	8	Przerzutka tylna
2	Przednie światła	9	tylne koło
3	Przedni hamulec	10	Silnik elektryczny
4	Rama	11	Tylny hamulec
5	Widelec	12	Paczka baterii
6	przednie koło	13	Bagażnik z dołączoną tylną lampą
7	Ośłona łańcucha z mechanizmem korbowym pod spodem	14	siodło



-Zakres dostawy

W zakres dostawy roweru miejskiego wchodzi:

- rower wstępnie zmontowany wraz z akumulatorem
- Kierownica (montowana skręcona o 90°)
- dwa pedały (nie montowane)
- Ładowarka
- dwa kluczyki (zapasowy należy zachować w bezpiecznym miejscu) do wyjęcia baterii
- Instrukcja obsługi w formie drukowanej

-Napęd pomocniczy

Silnik elektryczny

Istniejący silnik elektryczny wspiera Cię podczas pedałowania. Dzięki istniejącemu sterowaniu możesz dostosować stopień, w jakim silnik elektryczny powinien Cię wspierać. Do tego służą różne poziomy prędkości. Silnik elektryczny wspomaga Cię do maksymalnej prędkości 25 km/h.

Paczka baterii

Do obsługi elektrycznego napędu pomocniczego wymagany jest akumulator. Montuje się go za rurą podsiodłową.

Akumulator można wyjąć z uchwytu w celu ładowania za pomocą odpowiedniego klucza. Do ładowania akumulatora należy używać wyłącznie ładowarki dołączonej do zestawu. Bateria wyposażona jest w następujące złącza i wyświetlacze:

- Gniazdo do ładowania
- Dioda LED sygnalizująca stan ładowania
 - zielona: stan ładowania OK
- czerwony: poziom naładowania na poziomie 30%
- czerwona miga: poziom naładowania poniżej 10% (ładowanie akumulatora)
- Przycisk pozwalający sprawdzić stan ładowania
- Blokada do wyjmowania akumulatora
- Składany uchwyt do wyciągnięcia z obudowy



Baterie litowo-jonowe, podobnie jak większość dużych baterii, są uważane za substancję niebezpieczną w świetle przepisów dotyczących transportu. Jeśli pojemnik na akumulator jest przymocowany do roweru, dozwolony jest transport wodny i lądowy. Podczas transportu towarów drogą powietrzną obowiązują przepisy dotyczące substancji niebezpiecznych. (Proszę sprawdzić lokalne przepisy dotyczące wysyłki.)

Wadliwe baterie NIE mogą być wysyłane i zawsze należy je utylizować w odpowiedni sposób!



sterowniczy

Dostępne jest sterowanie umożliwiające indywidualną regulację podpory z napędu pomocniczego. Odpowiedni element sterujący jest zamontowany na kierownicy. Sterowanie oblicza poziom wspomaganie silnika w zależności od ustawionego poziomu biegu, prędkości i siły pedałowania. Wspomaganie jest aktywne do maksymalnej prędkości 25 km/h. Przy wyższych prędkościach nie jest możliwe żadne wsparcie.

-Hamulce

Hamulce służą do kontrolowania prędkości i spowalniania roweru aż do zatrzymania.

Hamulce V

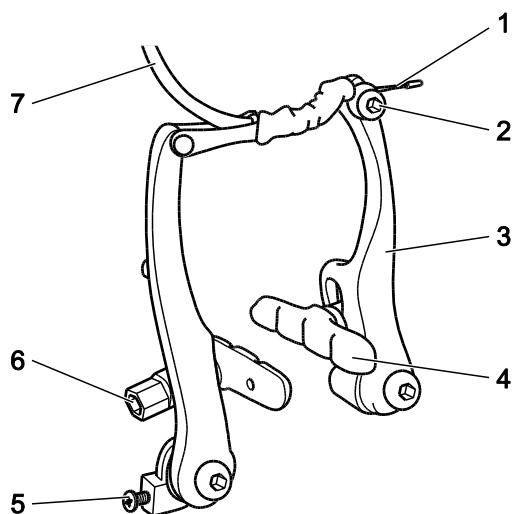

Mechaniczne hamulce szczękowe, tzw. hamulce typu V, montowane są na przednich i tylnych kołach. W przypadku hamulców V-brake szczęki hamulcowe (4) są dociskane z obu stron do obręczy za pomocą linki (7) w celu wyhamowania koła. Szczęki hamulcowe są zwykle wykonane z twardej gumy i podlegają zużyciu. Hamulce obsługuje się za pomocą dźwigni hamulców zamontowanych na kierownicy.

-Zmiana biegu

Twój rower jest wyposażony w przerzutki. Poniżej stosowane są następujące terminy: Redukcja biegu oznacza zmianę biegu na niższy, który ułatwia pedałowanie. Zmiana biegu na wyższy oznacza zmianę biegu na wyższy i szybszy, co utrudnia pedałowanie.

Przerzutka składa się z następujących elementów:

- kasetę zębatego w tylnym kole
- przerzutkę tylną
- przerzutkę przednią (nie montowaną w Twoim rowerze)
- jedną, dwie lub trzy tarcze (w Twoim rowerze jest zainstalowana pojedyncza korba)
- łańcuch napędowy

- Dźwignia zmiany biegów

Warunkiem doskonałej zmiany biegów w przerzutce jest to, że łańcuch napędowy przesuwany się do przodu i jest przynajmniej nieznacznie napięty. Za pomocą tylnej zębatego możesz wybrać odpowiedni bieg do danej sytuacji na drodze. Czy chcesz np. Na przykład, jeśli jedziesz pod górę i potrzebujesz mniejszej siły na pedałowanie, zmień bieg na niższy. Tam-



Istnieje możliwość zamiany na większą zębatkę za pomocą przerzutki tylnej. Czy chcesz np. Na przykład, jeśli zwiększysz prędkość na płaskim terenie i użyjesz do tego większej siły, zmień bieg na wyższy.

Poeksperymentuj ze zmianą biegu na wyższy i niższy, aby poznać różne kombinacje biegów. Najpierw przeciwicz zmianę biegów w sytuacjach na drodze, gdzie nie ma przeszkód ani niebezpieczeństw, dopóki nie będziesz w stanie pewnie sobie z nimi poradzić.

-Pedał

Twój rower jest wyposażony w pedały platformowe.

4. Rozpakuj i sprawdź dostawę

OSTRZEŻENIE	
	<p>Niebezpieczeństwo uduszenia podczas zabaw folią. Dzieci mogą naciągnąć folię na głowę i udusić się.</p> <ul style="list-style-type: none">- Upewnij się, że dzieci nie bawią się folią.- Trzymaj folię poza zasięgiem dzieci.

Aby rozpakować rower, wykonaj następujące czynności:

- Otwórz pudełko.
- Wyjmij rower z pudełka.
- Wyjmij pedały, które są oddzielnie owinięte folią, z pudełka.
- Wyjmij ładowarkę z pudełka.
- Wyjmij dwa klucze do montażu i wyjęcia baterii z pudełka.
- Sprawdź zakres dostawy
- Nie pozwalaj dzieciom bawić się folią opakowaniową. Istnieje ryzyko uduszenia.
- Utylizować materiały opakowaniowe zgodnie z lokalnymi wytycznymi i przepisami.

5. Zmontuj elementy roweru

W chwili dostawy rower jest wstępnie zmontowany. Nadal musisz zainstalować lub zainstalować następujące komponenty lub nadal musisz wyregulować i/lub sprawdzić lub wyregulować i/lub sprawdzić:

- Kierownica
- Pozycja i wysokość siodełka
- Pedał
- Dokładna regulacja obwodu.
- Działanie hamulców



-Zamontuj kierownicę

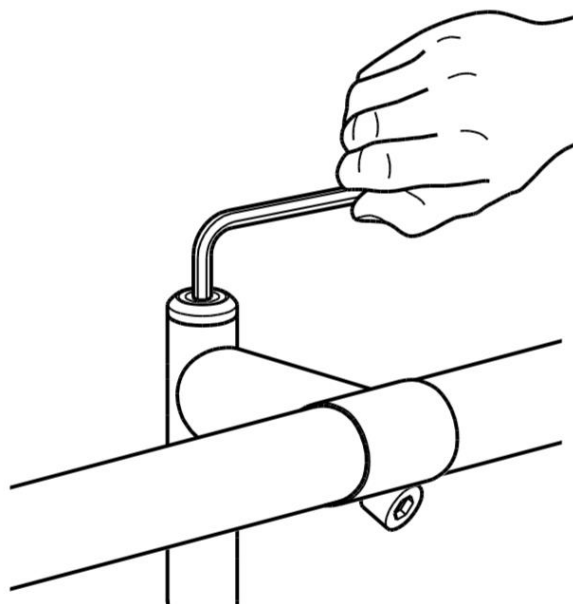

Aby zamontować lub ustawić kierownicę, wykonaj następujące czynności:

- Poluzować środkową śrubę mocującą na trzonku (odkręcając śrubę w kierunku przeciwnym do ruchu wskazówek zegara)
- Obróć kierownicę, aż osiągnie ostateczną pozycję
- Ponownie dokręć środkową śrubę zaciskową (dokręcając śrubę w kierunku zgodnym z ruchem wskazówek zegara)

-Dostosuj siodło

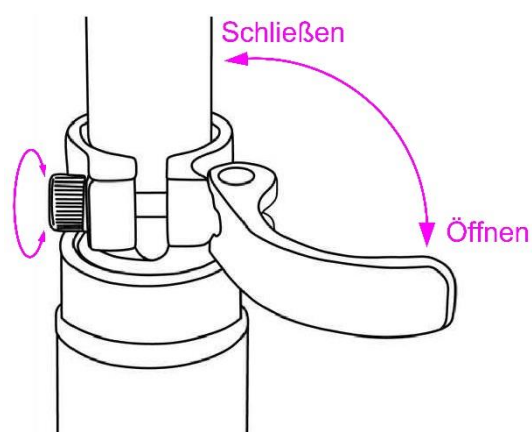
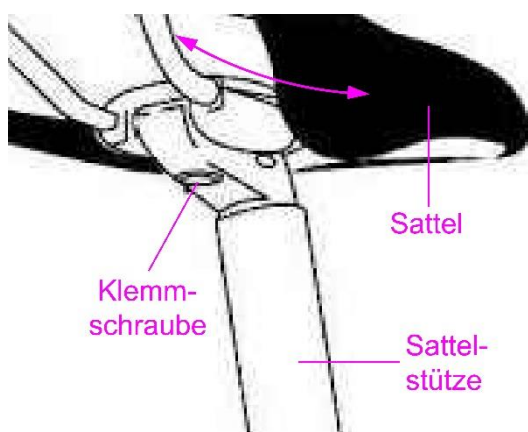

Pozycja siadła

Aby wyregulować położenie lub kąt siodełka, wykonaj następujące czynności:

- Odkręć „śrubę zaciskową” na dole siodełka, aż będzie można regulować kąt siodełka za pomocą ruchu wahadłowego
- Wyreguluj siodełko tak, aby było poziome
- Ponownie dokręć „śrubę zaciskową”.



Wysokość siodełka

Wysokość siodełka należy dostosować do każdego rowerzysty. Sprawdź wysokość siodełka w następujący sposób:

- Usiądź na siodle
- Połóż jałówkę na pedał
- Kiedy kładziesz piętę na pedale, kolano powinno być całkowicie wyprostowane
- Przy zmianie pozycji stopy na pedale z pięty na śródstopie nie można już w pełni wyprostować kolana

Aby wyregulować wysokość siodełka, wykonaj następujące czynności:

- Otwórz zacisk siodełka
- Przesuń siodełko w górę lub w dół
- Zamknąć ponownie zacisk siodełka

Aby ustawić odpowiednią siłę docisku na nadprożu siodełka, na zacisku siodełka znajduje się radełkowana nakrętka, którą można dowolnie otwierać lub zamykać.



-Zainstaluj pedały

NIEBEZPIECZEŃSTWO	
	<p>Nieodwracalne uszkodzenie gwintów spowodowane próbą wkręcenia złego pedału.</p> <ul style="list-style-type: none"> - Upewnij się, że śruba gwintowana pedału oznaczona R jest wkręcona w prawą korbę w kierunku jazdy. - Upewnij się, że śruba gwintowana pedału oznaczona L jest wkręcona w lewą korbę w kierunku jazdy.

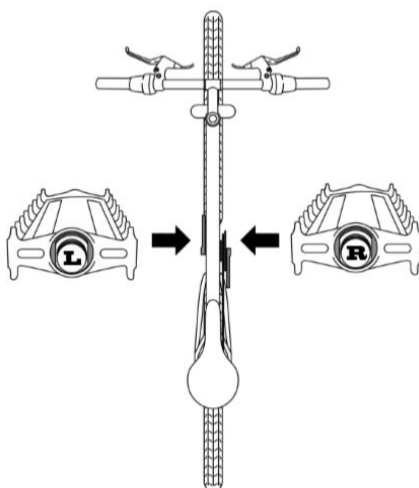

Pedały są wyposażone w różne gwinty. Dlatego pedały są oznaczone odpowiednio L i R. Pedał oznaczony literą L należy zamontować na korbie po lewej stronie roweru, w kierunku jazdy. Pedał oznaczony R należy zamontować na korbie po prawej stronie roweru w kierunku jazdy.

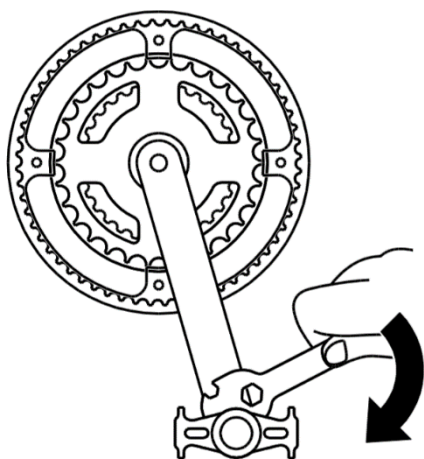

Aby zamontować prawy pedał na rowerze, wykonaj następujące czynności:

- Wkręcić śrubę gwintowaną zR zaznaczony pedał **zgodnie ze wskazówkami zegaraw** gwintowany otwór prawego ramienia pedału.
- Dokręć pedał za pomocą dołączonego klucza **zgodnie ze wskazówkami zegaramocno**.

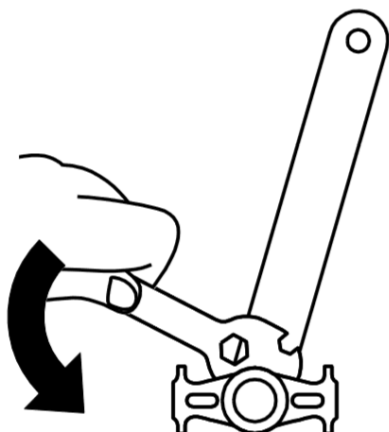

Aby zamontować lewy pedał na rowerze, wykonaj poniższe czynności

- Wkręcić śrubę gwintowaną z oznaczony pedałem **przeciwnie do ruchu wskazówek zegara w gwintowany otwór lewa korba.**
- Dokręć pedał za pomocą dołączonego klucza **przeciwnie do ruchu wskazówek zegara mocno.**

6. Przed pierwszą podróżą

Prawidłowe ustawienie roweru ma kluczowe znaczenie dla bezpieczeństwa, wydajności i komfortu podczas jazdy. Wprowadzanie modyfikacji w rowerze w celu odpowiedniego dostosowania go do budowy ciała i warunków jazdy wymaga doświadczenia, wiedzy i specjalistycznych narzędzi. Jeśli sam nie masz wiedzy, zawsze zlecaj regulację roweru specjalistom. Jeżeli sam posiadasz doświadczenie, wiedzę i narzędzia, przed jazdą zleć wykonanie swojej pracy specjalistom.

-Sprawdź rozmiar roweru

OSTRZEŻENIE	
	<p>Możliwy upadek z roweru na skutek utraty kontroli na skutek nieprawidłowego rozmiaru roweru. Konsekwencją są poważne obrażenia.</p> <ul style="list-style-type: none"> - Upewnij się, że rozmiar roweru odpowiada Twojemu wzrostowi. - Nie jeźdź na rowerze, który nie jest dostosowany do Twojego wzrostu.

-Dostosuj siadło

Więcej informacji na temat „Regulacja siodełka” znajdziesz w „Regulacja siodełka” na stronie 18.

-Wyreguluj kierownicę

Więcej informacji na temat „regulacji kierownicy” można znaleźć w części „Montaż kierownicy” na stronie 18.



-naładować baterię

OSTRZEŻENIE	
	<p>Ryzyko eksplozji akumulatora na skutek użycia niewłaściwej ładowarki. Może to spowodować poważne lub nawet śmiertelne obrażenia.</p> <ul style="list-style-type: none"> - Używaj wyłącznie dołączonej ładowarki. - Należy zwrócić uwagę i postępować zgodnie z instrukcjami zawartymi w instrukcji ładowarki.



Akumulator należy ładować w temperaturze od 10° do 30°.

Aby naładować akumulator, wykonaj następujące czynności:

- Wyjmij akumulator z uchwytu
- Upewnij się, że akumulator nie ma widocznych uszkodzeń, np. uszkodzonych. B. ma uszkodzoną obudowę
- Podczas ładowania umieść akumulator na niepalnej powierzchni, np. na stole. B. wykonany z ceramiki
- Należy zwrócić uwagę na instrukcje zawarte w instrukcji ładowarki i postępować zgodnie z nią, jeśli są one dołączone osobno
- Włóż wtyczkę ładowarki do odpowiedniego gniazda na akumulatorze
- Podłącz wtyczkę ładowarki do gniazdka elektrycznego 230 V, 50 Hz. Kontrolka ładowania na ładowarce świeci się na czerwono. Ładowanie trwa około 5-6 godzin. Jeśli lampka ładowania świeci na zielono, akumulator jest naładowany
- Wyjmij wtyczkę z gniazdka elektrycznego
- Wyciągnij wtyczkę typu jack z gniazda akumulatora
- Włóż baterię z powrotem do uchwytu

-Sprawdź ciśnienie w oponach

Zasadniczo są trzy i

Rodzaje rowerów

Poniżej):



Zawór samochodowy
Zawór Schradera
Zawór amerykański



Zawór Presta
Zawór Sclaveranda
Zawór francuski



Zawór Dunlopa
Zawór rowerowy



Informacje o dopuszczalnym ciśnieniu w oponie znajdziesz z boku opony. Określony jest zakres ciśnienia. Sprawdź, jakie ciśnienie w oponach jest dla Ciebie odpowiednie. Do sprawdzania i korygowania ciśnienia w oponach zalecamy pompkę podłogową roweru z manometrem.

Uwaga dotycząca zaworu Presta:

- Poluzować nakrętkę złączkową o jeden lub dwa obroty.
- Krótco dociśnij koniec wentyla do obręczy. Kiedy w oponie jest ciśnienie, powietrze uchodzi w sposób słyszalny.
- Po zakończeniu pompowania ponownie dokręć nakrętkę złączkową.

Aby sprawdzić ciśnienie w oponach, wykonaj następujące czynności:

- Odkręć nakrętkę zaworu z zaworu rowerowego.
- W razie potrzeby postępuj zgodnie z instrukcją dotyczącą konkretnego zaworu Presta.
- Zamocuj złącze pompy podłogowej przewidziane dla danego typu na zaworze rowerowym.

Manometr pokazuje aktualne ciśnienie w oponach.

- Skoryguj nieprawidłowe ciśnienie w oponach.
- Odłącz złącze pompy podłogowej od zaworu rowerowego.
- Nakręć nakrętkę zaworu na zawór rowerowy.

7. Kieruj rowerem

-Instalowanie i wyjmowanie akumulatora

OSTRZEŻENIE	
	<p>Niebezpieczeństwo eksplozji w przypadku upuszczenia akumulatora. Może to spowodować poważne lub nawet śmiertelne obrażenia.</p> <ul style="list-style-type: none"> - Nigdy nie upuszczaj baterii podczas jej instalowania lub wyjmowania.

Aby naładować akumulator lub przechowywać go przez dłuższy czas, należy wyjąć go z uchwytu.

Aby wyjąć baterię, wykonaj następujące czynności:

- Poluzuj szybkozamykający zacisk siodełka
- Wyciągnij siodełko wraz ze sztycą z rury podsiodłowej
- Odblokuj blokadę akumulatora za pomocą dołączonego klucza
- Wyciągnij akumulator do góry z uchwytu



Aby zainstalować akumulator, wykonaj czynności w odwrotnej kolejności.

-Zastosuj hamulce

Hamulce służą do kontrolowania prędkości, a nie tylko do zatrzymywania roweru. Maksymalna siła hamowania kół jest dostępna na krótko przed „zablokowaniem” kół (zatrzymaniem), a następnie poślizgiem. Gdy opona się ślizga, tracisz znaczną część siły hamowania, a także całą kontrolę nad rowerem. Musisz poćwiczyć płynne hamowanie i zatrzymywanie bez blokowania kół. Technika ta nazywana jest progresywną modulacją hamowania.

- Naciśnij dźwignię hamulca w kierunku kierownicy i stopniowo zwiększaj siłę hamowania.

Jeśli czujesz, że koło się blokuje, zmniejsz siłę hamowania, aby koło mogło się kręcić i nie blokować.

-Uruchomić obwód

Twój rower jest wyposażony w tak zwaną dźwignię zmiany biegów z uchwytem obrotowym, którą obsługuje się poprzez obrót nadgarstka.



Twój rower jest wyposażony we wskaźnik zmiany biegów w pobliżu manetki zmiany biegów. Dzięki temu od razu widać, na jakim biegu aktualnie jedziesz. Im wyższa wyświetlana liczba, tym mniejsza aktualnie używana zębatka.

8. Sterowanie napędem pomocniczym

-Przegląd i funkcje jednostki sterującej



1: Wyświetlacz LED dla wybranego poziomu wsparcia

2: Wyświetlacz LED informujący o stanie naładowania akumulatora

3: Naciśnij przycisk, aby wybrać poziom wsparcia (oznaczony w poniższych instrukcjach)

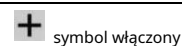

4: Naciśnij przycisk ON/OFF i menu (w poniższej instrukcji z  wskazany symbol)

5: Naciśnij przycisk, aby wybrać poziom wsparcia (oznaczony w poniższych instrukcjach)

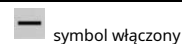



-Włącz i wyłącz

Aby włączyć wyświetlacz i tym samym napięcie sterujące, należy nacisnąć przycisk na około dwie sekundy, aż zaświecą się diody LED informujące o pojemności akumulatora.

Po kilkukrotnym naciśnięciu przycisku napięcia  Naciśnij przycisk na około dwie sekundy, aby włączyć wyświetlacz i sterujące zostaje ponownie wyłączone.

Jeśli wyświetlacz, a tym samym napięcie sterujące, zostanie wyłączony, system nie będzie wspomagał pedałowania.

-Włączanie i wyłączanie oświetlenia

WAŻNY	
	<p>Oświetlenie działa tylko wtedy, gdy poziom naładowania baterii jest wystarczający. Zaplanuj odpowiednio wycieczki i czasy ładowania!</p>

Oświetlenie można włączyć tylko wtedy, gdy włączone jest napięcie sterujące!

Aby to zrobić, naciśnij  Wciśnij przycisk na około dwie sekundy, aż do włączenia oświetlenia. Włączają się światła przednie i tylne.

Aby ponownie wyłączyć oświetlenie, naciśnij ponownie  Pstrykaj przez około dwie sekundy, aż oświetlenie się wyłączy.

-Pomoc w pchaniu

NIEBEZPIECZEŃSTWO	
	<p>!! Pomoc w pchaniu nie jest pomocą w rozruchu!!</p>

Wspomaganie pchania pomaga pchać rower na nierównym terenie lub pod górę. Aby włączyć wspomaganie pchania, wykonaj następujące czynności:

- Naciśnij i przytrzymaj przycisk , aby włączyć wspomaganie pchania
- Wspomaganie pchania przyspiesza Twój rower do maksymalnie 6 km/h
- Aktywność wspomaganie pchania sygnalizowana jest miganiem wszystkich LDS
- Wspomaganie pchania pozostaje aktywne tak długo, jak długo przycisk jest wciśnięty



-Wybierz poziom wsparcia

Sterowanie oferuje pięć poziomów wsparcia.

- Krok 1: niskie wsparcie (tryb ECO) niskie
- Poziom 2: wsparcie
- Poziom 3: średnie wsparcie
- Poziom 4: średnie wsparcie
- Poziom 5: wysokie wsparcie

Po włączeniu napięcia sterującego automatycznie wybierany jest poziom wsparcia 1. Naciskać Naciśnij przycisk, aby zwiększyć poziom wspomagania lub naciśnij przycisk, aby zmniejszyć poziom wsparcia.

-Wyświetlanie poziomu naładowania baterii i naładowania

Poziom naładowania akumulatora wyświetlany jest w centrali sterującej za pomocą pięciu kresek (patrz „8 Sterowanie napędem pomocniczym” na stronie 24).

Gdy pojemność ładowania jest pełna, zapala się wszystkie pięć diod LED. Jeżeli lewy z pięciu słupków zacznie migać, a pozostałe cztery słupki przestaną się świecić, oznacza to, że akumulator jest pod napięciem i należy go jak najszybciej naładować.

Wskaźnik LED pokazujący pojemność ładowania jest podzielony w następujący sposób:

Pojemność ładowania diody LED reklama	Ładowność
	Bar - 15 – 29%
	Dwa bary - 30 – 44%
	Trzy bary - 45 – 59%
	Cztery takty - 60 – 84%
	Pięć barów - $\geq 85\%$



9. Jeźdź na rowerze

Podczas jazdy zawsze noś kask rowerowy spełniający najnowsze standardy certyfikacyjne. Podczas konfiguracji, użytkowania i pielęgnacji kasku należy postępować zgodnie z instrukcjami producenta zawartymi w dołączonej instrukcji. Większość poważnych obrażeń spowodowanych jazdą na rowerze to urazy głowy, których można było uniknąć, nosząc kask.

Aby móc bezpiecznie poruszać się rowerem po drogach publicznych, zgodnie z przepisami o ruchu drogowym, Twój rower powinien posiadać następujące wyposażenie:

- dzwon
- dwa niezależne hamulce
- biały reflektor z przodu
- biały odblask z przodu
- czerwone światło tylne
- czerwony odblask z tyłu
- żółte odblaski z przodu i z tyłu pedałów
- dwa żółte odblaski w szprychach każdego koła przesunięte o 180°, alternatywnie odblaskowe białe paski na oponach.

Reflektory i światła tylne zasilane akumulatorowo lub zasilane akumulatorowo są dozwolone w Niemczech wyłącznie po uzyskaniu homologacji StVzO.

Przed każdą podróżą sprawdź następujące punkty:

- Bateria jest naładowana
- Hamulce, osłona łańcucha, błotniki działają idealnie
- Kierownica jest bezpiecznie zamocowana i prawidłowo wyregulowana
- Siodło jest bezpiecznie zamocowane i prawidłowo wyregulowane
- Pedały są bezpiecznie zamocowane
- Koła są bezpiecznie zamocowane
- Opony są w idealnym stanie
- Ciśnienie w oponach jest ustawione prawidłowo
- Oświetlenie działa i jest ustawione prawidłowo
- Obwód działa i jest ustawiony prawidłowo
- Śruby, nakrętki i dźwignie szybkozamykające są dokręcone

-Wskazówki dotyczące bezpiecznej jazdy

- Przestrzegaj wszystkich lokalnych przepisów ruchu drogowego i przepisów rowerowych. Należy przestrzegać przepisów dotyczących rejestracji rowerów i poruszania się po chodnikach, przepisów dotyczących korzystania ze ścieżek rowerowych itp. Należy przestrzegać przepisów dotyczących kasków i fotelików dziecięcych oraz specjalnych zasad ruchu drogowego dla rowerzystów. Twoim obowiązkiem jest zapoznanie się z przepisami prawa i regulacjami oraz ich przestrzeganie.
- Z ulicy lub ścieżki rowerowej korzystasz wspólnie z zmotoryzowanymi użytkownikami drogi, pieszymi i innymi rowerzystami. Szanuj ich prawa. Zawsze włączaj światła.
- Jedź przewidująco. Zawsze zakładaj, że inni Cię nie widzą. Spójrz w przyszłość i przygotuj się na:
 - Pojazdy hamujące lub skręcające na drogę przed Tobą, a także pojazdy nadjeżdżające z tyłu



- Otwieranie drzwi zaparkowanych pojazdów.
- Piesi wbiegający na ulicę.
- Dzieci lub zwierzęta bawiące się w pobliżu drogi
- Dziury, kanały burzowe, tory kolejowe, dylatacje, konstrukcje dróg lub chodników, gruz lub inne przeszkody, które mogą spowodować zjechanie na przeciwny pas lub które mogą utknąć w kole lub w inny sposób spowodować utratę kontroli i spowodować wypadek .
- Jeździj wyznaczonymi ścieżkami i ścieżkami rowerowymi lub jak najbliżej pobocza drogi, zgodnie z kierunkiem ruchu lub zgodnie z przepisami regionalnymi.

- Zatrzymuj się na znakach stopu i światłach. Hamuj na skrzyżowaniach i rozglądaj się w obie strony. Nie zapominaj, że rowerzyści są zawsze słabszymi użytkownikami dróg. Rowerzyści zawsze tracą na kolizjach drogowych z samochodami.

- Używaj standardowych sygnałów ręcznych podczas skręcania i zatrzymywania.
- Nigdy nie prowadź ze słuchawkami. Zagłuszają one odgłosy ruchu drogowego i syreny, odwracają uwagę od ruchu ulicznego i mogą zostać wplątane w ruchome części roweru, powodując utratę kontroli.
- Nigdy nie pozwalaj innym jechać ze sobą. Wyjątkiem są małe dzieci, które muszą nosić atestowany kask i być przewożone w prawidłowo zamontowanym foteliku dziecięcym lub przyczepce dziecięcej. Postępuj zgodnie z zaleceniami producenta fotelika dziecięcego lub przyczepki dziecięcej dotyczącymi ograniczeń wagowych.
- Nigdy nie transportuj niczego, co zasłania pole widzenia, utrudnia pełną kontrolę nad rowerem lub może zaplątać się w ruchome części roweru.

- Nigdy nie pozwól, aby ciągnął Cię inny pojazd.
- Nie wykonuj akrobacji, jazdy na kółkach ani skoków. Może to spowodować obrażenia lub uszkodzenie roweru.
- Nigdy nie przedzieraj się przez ruch uliczny ani nie wykonuj żadnych ruchów, które mogłyby zaskoczyć innych użytkowników drogi.
- Jedź przewidująco i ustąpisz.
- Nigdy nie jeźdź na rowerze pod wpływem alkoholu lub narkotyków.
- Jeśli to możliwe, unikaj jazdy przy złej pogodzie, słabej widoczności, o zmierzchu, w nocy lub przy dużym zmęczeniu. Wszystko to zwiększa ryzyko wypadków.

-Jazda z napędem pomocniczym

Jeżeli jeździłeś już na rowerze bez napędu pomocniczego, powinieneś najpierw przyzwycząić się do wrażenia, jakie daje jazda z napędem pomocniczym w strefie wolnej od ruchu drogowego. Napęd pomocniczy staje się aktywny dopiero po włączeniu i pedałowaniu. Korzystanie z napędu pomocniczego jest początkowo nietypowe, ale szybko można przyzwycząić się do tego wsparcia. Przed pedałowaniem usiądź na siodelku. Zacznij od najniższego poziomu wspomagania jazdy i przećwicz codzienne sytuacje podczas jazdy, takie jak: Np.:

- początek
- przyspieszanie
- hamowanie
- Jedź po zakrętach.



Jeśli przestaniesz pedałować, napęd pomocniczy może nadal zapewniać wsparcie przez krótki czas. Dlatego słyszysz m.in. B. przed zakrętem, przed skrętem lub na czerwonym świetle zacznij pedałować wcześniej niż na rowerze bez napędu pomocniczego. Przed zatrzymaniem należy wcześniej włączyć bieg, który umożliwi płynne ruszanie.

Zasięg osiągalny przy wsparciu napędu pomocniczego zależy m.in. B. zależy od następujących przyczyn:

- Całkowita waga roweru łącznie z rowerzystą i bagażem
- ustawić poziom prędkości
- Ciśnienie w oponach
- Poziom naładowania baterii
- Profil trasy
- Pogoda
- wiatr tylny, wiatr czołowy
- wykorzystanie własnych sił.

Aby osiągnąć najwyższy możliwy zasięg, należy postępować w następujący sposób:

- Upewnij się, że bateria jest w pełni naładowana.
- Upewnij się, że ciśnienie w oponach jest ustawione prawidłowo.
- Na płaskich lub pochyłych odcinkach drogi nie należy używać napędu pomocniczego ani wybierać niskiego poziomu podparcia.
- Wybierz odpowiedni bieg do sytuacji na drodze.
- Jedź rozważnie, aby uniknąć niepotrzebnych zatrzymań i związanych z nimi rozruchów.

-Jazda bez napędu pomocniczego

Roweru można używać także bez napędu pomocniczego. Wystarczy wyłączyć napęd pomocniczy. Można wtedy używać roweru jak roweru bez napędu pomocniczego, np. roweru. B. gdy bateria się rozładuje.



10. naprawić błąd

problem	Możliwa przyczyna	zaradzić
Wyświetlacz nie działa.	Bateria wyczerpana lub brak styku pomiędzy rowerem a akumulatorem	Upewnij się, że akumulator jest naładowany i prawidłowo osadzony. Upewnij się, że blokada akumulatora jest zamknięta. Zapobiegnie to przerwaniu kontaktu akumulatora z rowerem podczas jazdy
Po włączeniu centrali wszystkie diody LED migają	Jedna lub obie dźwignie hamulca nie znajdują się w położeniu wyjściowym	Upewnij się, że dźwignie hamulców znajdują się w położeniu wyjściowym (nie są włączone).
	Uszkodzony kabel w jednym lub obu kablach odcinających zasilanie	Skontaktuj się z producentem.
Zielony wskaźnik ładowarki świeci się, ale akumulator nie jest jeszcze naładowany.	Bateria i ładowarka nie są podłączone w prawidłowej kolejności	Podczas ładowania pamiętaj o podłączeniu ładowarki do akumulatora przed podłączeniem ładowarki do gniazdka elektrycznego.
Zielony wskaźnik ładowarki świeci się, ale akumulator nie jest jeszcze naładowany.	Bateria i ładowarka nie są podłączone w prawidłowej kolejności	Podczas ładowania pamiętaj o podłączeniu ładowarki do akumulatora przed podłączeniem ładowarki do gniazdka elektrycznego.



-Komunikaty o błędach

Jeśli wystąpi błąd w systemie sterowania, uszkodzenie elementu elektronicznego lub błąd mechaniczny, który można wykryć elektronicznie, zostanie to pokazane na wyświetlaczu w formie paska. Pomaga to w diagnozie i powinno być zawsze podawane podczas kontaktowania się z serwisem. Poniższa tabela przedstawia zestawienie kodów błędów.

Kod błędu (wyświetlacz słupkowy)	Kod błędu (wartość numeryczna)	Wyjaśnienie
	0004	Przebiecie na centrali sterującej lub centrali sterującej albo zwarcie kabla
	0010	Przebiecie w systemie magistrali jednostki sterującej
	0014	Błąd obwodu Halla w jednostce sterującej
	0020	Styki przełączające odcięcie zasilania na dźwigniach hamulców
	0024	Przekroczona temperatura w sterowniku lub sterowniku
	0030	Przekroczona temperatura silnika napędowego
	0034	Przeciążać
	0050	Błąd komunikacji pomiędzy jednostką sterującą a jednostką sterującą
	0054	Styki przełączające na dźwigni hamulca
	0064	Wadliwa jednostka sterująca lub jednostka sterująca
	0070	Inna przyczyna
	0074	Różnica napięcia pomiędzy jednostką sterującą a jednostką sterującą
	0080	Błąd obwodu w jednostce sterującej wspomagania pchania
	0084	



11. Rower transportowy

OSTRZEŻENIE



Podczas transportu rower może się przewrócić, ześlizgnąć lub spaść ze środka transportu. Konsekwencją są poważne obrażenia.

Podczas transportu roweru w pojeździe lub w transporcie publicznym należy zabezpieczyć go przed przewróceniem, poślizgiem lub upadkiem.

- Do transportu roweru należy używać zatwierdzonego, dostępnego na rynku bagażnika rowerowego.
- Jeśli nie posiadasz bagażnika na rowery, a rower trzeba zapakować do bagażnika, upewnij się, że nie jest on umieszczony na tylnej przerzutce.

12. Konserwuj i konserwuj swój rower

-Konserwuj baterię



Bateria została zaprojektowana na około 500 cykli ładowania. Po 500 cyklach ładowania akumulator nie ma już 100% pojemności. Po 500 cyklach ładowania pojemność nadal wynosi około 60%. Cykl ładowania obejmuje ładowanie akumulatora od 0% do 100%. Ładowanie akumulatora od 99% do 100% nie liczy się jako pełny cykl ładowania, a jedynie jako 1% pełnego cyklu ładowania. 500 cykli ładowania trwa zwykle ponad dwa lata.



Akumulator naładowany do poziomu 75% można przechowywać przez około pięć miesięcy bez ładowania. Przy poziomie naładowania 50% około trzech miesięcy.



Aby uniknąć skrócenia żywotności baterii, wykonaj następujące czynności:

- Ładuj akumulator, gdy jego poziom naładowania po jeździe będzie wynosić od 30% do 50%.
- Upewnij się, że akumulator nie jest całkowicie rozładowany (głębokie rozładowanie).

Może się to zdarzyć, jeśli akumulator zostanie całkowicie rozładowany, a rower będzie zaparkowany przez kilka dni.

Aby przechowywać akumulator dłużej niż dwa miesiące, wykonaj następujące czynności:

- Wyjmij baterię.
- Upewnij się, że akumulator nie ma widocznych uszkodzeń, np. B. ma uszkodzoną obudowę.
- Całkowicie naładuj akumulator przed długotrwałym przechowywaniem.
- Przechowuj akumulator w suchym miejscu o niskiej wilgotności.
- Utrzymuj temperaturę w zakresie od 5°C do 20°C.
- Chroń akumulator przed ekstremalnymi wahaniami temperatury.
- Nie wystawiaj akumulatora na bezpośrednie działanie promieni słonecznych lub ciepła, np. B. podczas przechowywania w magazynie.
- Upewnij się, że przechowywany akumulator jest ładowany co najmniej raz na trzy miesiące.

-Konserwacja silnika elektrycznego i sterowania

OSTRZEŻENIE	
	<p>Zwarcie może nastąpić na skutek wilgoci, brudu lub uszkodzeń mechanicznych. Może to spowodować pożar lub eksplozję akumulatora.</p> <ul style="list-style-type: none">- Silnik elektryczny i sterowanie czyścić od zewnątrz wyłącznie wilgotną gąbką.- Jeżeli przypadkowo zanurzysz te elementy w wodzie, natychmiast odłącz silnik od akumulatora i nie używaj go ponownie, dopóki nie zostanie to sprawdzone przez producenta.

- Silnik elektryczny i sterowanie czyścić od zewnątrz wyłącznie wilgotną gąbką.

- Postępuj zgodnie z instrukcjami odpowiedniego producenta.



-Interwały konserwacyjne

interwał	część	Działka
Po każdym długim lub intensywnym użytkowaniu lub po przejechaniu co najmniej 150 km	Rower, łańcuch	<ul style="list-style-type: none"> - Wyczyść rower i lekko nasmaruj łańcuch. Wi-usunąć nadmiar Usuń cały olej szmatką. Tkaninę należy utylizować w sposób przyjazny dla środowiska. <small>Prawidłowy.</small> - Używaj dostępnych w handlu środków czyszczących zasilanie i smarowanie średni. - Należy przestrzegać instrukcji bezpiecznego użytkowania używając tego programu produktów i przepisów dotyczących ochrony środowiska te pojedyncze Substancje/substancje.
Po każdym długim lub intensywnym użytkowaniu lub po każdych 10 do 20 godzinach jazdy	Rower Razem	<ul style="list-style-type: none"> - Sprawdź rower pod kątem uszkodzeń. - W razie potrzeby zostaw rower naprawiony przez wykwalifikowanego sprzedawcę.
Co 25 (intensywne użytkowanie) do 50 (użytkowanie drogowe) godzin jazdy	Rower Razem	<ul style="list-style-type: none"> - Sprawdź rower pod kątem uszkodzeń. - W razie potrzeby zostaw rower naprawiony przez wykwalifikowanego sprzedawcę.
Jeśli to konieczne	Rama, felgi i pedały	<ul style="list-style-type: none"> - Większy brud usunąć odpowiednim środkiem czyszczącym Szczotka. - Wyczyścić elementy za pomocą a wilgotną szmatką i łagodną wodą z mydłem ług.